

FALTENBALGSAUGER

VP-CO-SERIE

Vacuum pumps , industrial vacuum, robotic vacuum, vacuumliftingsystems , vacuum pumps , vacuum lifter.

Der Faltenbalgsauger VP-110/150CO ist ein robuste und widerstandsfähige Ausführung und für den universellen Einsatz konzipiert

Durch seine Elastizität kann sich der Faltenbalgsauger der Wölbung des Werkstückes optimal anpassen sowie Höhenunterschiede ausgleichen.

Durch robuste Konstruktion eignet sich dieser Faltenbalgsauger vor allem zum Stapeln von schweren Werkstücken in Palettieranlagen. Ebenfalls einsetzbar in der Lebensmittelindustrie.

Die Grundplatte ist mit der Dichtung verschraubt, Schnelles und kostengünstiges Austauschen der Dichtung durch Lösen der Schrauben von der Innenseite her .



TECHNISCH DATEN:

TYP	A	ØA1	ØA2	ØA3	C	H	Z	Gewicht	Trägfähigkeit
VP- 110 CO	116	124	88	21	20	58	31	304 g	29 Kg
VP- 150 CO	150	169	119	21	20	70	48	691 g	58 Kg

Material Auswahl/ Bestell Beispiel : NBR-Schwarz /Grau oder Silikon Transparent

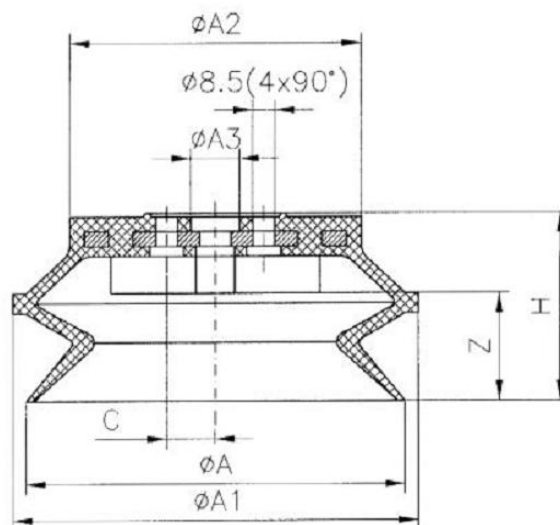

Die Angaben über die Trägfähigkeit sind theoretische Werte bei 60% Vakuum Ohne Sicherheitsfaktor.